

NORIOTA



Intertek
ANSI/UL 471
CAN/CSA-C22.2
No. 120



Intertek
ANSI/NSF 18



NBD2SS

CARACTÉRISTIQUES ET AVANTAGES

- **Deux cuves de 12 L offrent une capacité totale de 24 L (6,3 gal)**, permettant de servir environ 67 portions par remplissage, selon une portion de 355 mL (12 oz).
- **Deux boissons offertes dans un format compact de comptoir** maximisent la flexibilité du menu sans occuper un espace excessif sur le comptoir.
- **Panneaux extérieurs en acier inoxydable** offrant une apparence haut de gamme pour les stations de boissons orientées vers la clientèle et les espaces de service en salle.
- **Cuves transparentes en polycarbonate durable** offrant une excellente résistance aux chocs tout en mettant en valeur les boissons colorées pour une meilleure visibilité du produit.
- **Palettes de brassage rotatives en continu** aidant à maintenir l'uniformité et la présentation des boissons pendant le service.
- **Système de réfrigération commercial** maintenant les boissons à basse température pendant les périodes de service continues.
- **Cuves amovibles** simplifiant le nettoyage quotidien et l'entretien courant.
- **Composants de distribution amovibles** permettant un nettoyage approfondi des surfaces en contact avec les boissons et facilitant les procédures d'assainissement.
- **Compatible avec une grande variété de boissons** incluant les jus, les thés glacés, les limonades, les boissons aux fruits, les eaux aromatisées et autres boissons froides non gazeuses.
- **Présentation des boissons orientée vers la clientèle** mettant en valeur les boissons colorées et attirant l'attention dans les environnements de libre-service et de service assisté.
- **Disposition simple des commandes** favorisant une utilisation quotidienne facile et une formation simplifiée du personnel.

NBD2SS DISTRIBUTEUR DE BOISSONS RÉFRIGÉRÉES, DEUX CUVES

NORIOTA

www.noriota.ca | support@noriota.ca | 1-877-NORIOTA

N O R I O T A

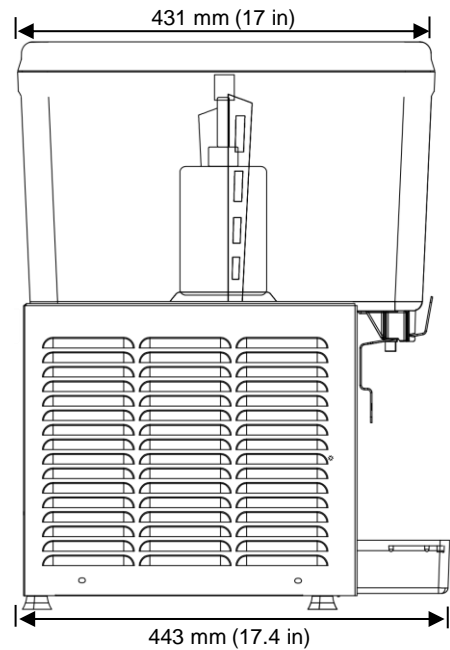
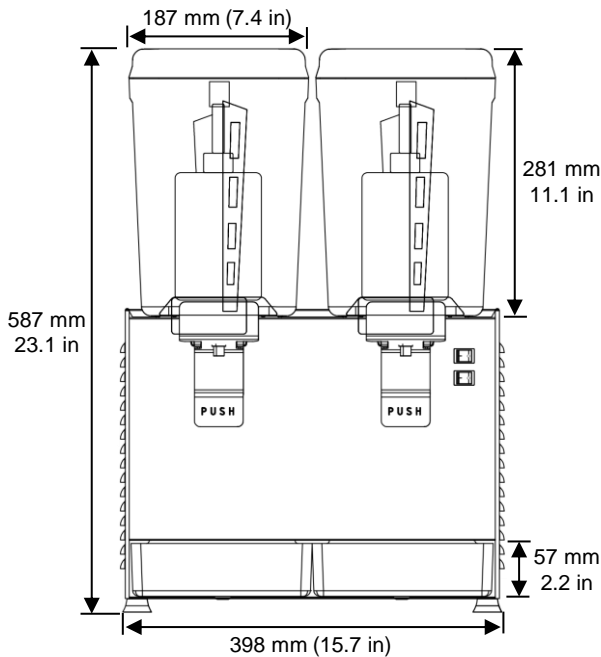

NBD2SS DISTRIBUTEUR DE BOISSONS RÉFRIGÉRÉES, DEUX CUVES

N° de modèle	NBD2SS
Nombre de cuves	2
Nombre de robinets de distribution	2
Matériau des cuves	Polycarbonate
Construction extérieure	Panneaux avant et latéraux en acier inoxydable, plateau d'égouttement en plastique, grille du plateau d'égouttement en acier inoxydable
Capacité des cuves	12 L (3,2 gal) chacune
Capacité totale de boissons	24 L (6,3 gal)
Nombre approximatif de portions par remplissage	34 portions de 355 mL (12 oz) par cuve 67 portions de 355 mL (12 oz) au total
Types de boissons recommandés	Boissons prémélangées froides non gazeuses
Réfrigérant	R134a
Charge de réfrigérant	208 g (7,34 oz)
Alimentation électrique	120 V / 60 Hz / 1 Ph
Courant nominal	2,4 A
Consommation électrique	345 W
Puissance du compresseur	1/4 HP
Type de fiche	NEMA 5-15P
Plage de température ambiante recommandée pour le fonctionnement	15 °C à 25 °C (59 °F à 77 °F)
Type d'installation	Installation sur comptoir
Dégagement minimal d'installation	20 cm (8 po) sur les côtés et à l'arrière
Dimensions de l'appareil	39,8 x 44,3 x 58,7 cm (15,7 x 17,4 x 23,1 po)
Poids de l'appareil	31,8 kg (70,1 lb)
Dimensions d'expédition	47,8 x 47,5 x 68,0 cm (18,8 x 18,7 x 26,8 po)
Poids d'expédition	34,2 kg (75,4 lb)
Garantie	2 ans pièces et main-d'œuvre, 5 ans pièces du compresseur seulement