

# NORIOTA



**NBD3SS**

**NBD3SS DISTRIBUTEUR DE BOISSONS RÉFRIGÉRÉES, TROIS CUVES**

## CARACTÉRISTIQUES ET AVANTAGES

- **Trois cuves de 12 L offrent une capacité totale de 36 L (9,5 gal)**, permettant de servir environ 101 portions par remplissage, selon une portion de 355 mL (12 oz).
- **Trois boissons offertes dans un format compact de comptoir** maximisent la flexibilité du menu sans occuper un espace excessif sur le comptoir.
- **Panneaux extérieurs en acier inoxydable** offrant une apparence haut de gamme pour les stations de boissons orientées vers la clientèle et les espaces de service en salle.
- **Cuves transparentes en polycarbonate durable** offrant une excellente résistance aux chocs tout en mettant en valeur les boissons colorées pour une meilleure visibilité du produit.
- **Palettes de brassage rotatives en continu** aidant à maintenir l'uniformité et la présentation des boissons pendant le service.
- **Système de réfrigération commercial** maintenant les boissons à basse température pendant les périodes de service continues.
- **Cuves amovibles** simplifiant le nettoyage quotidien et l'entretien courant.
- **Composants de distribution amovibles** permettant un nettoyage approfondi des surfaces en contact avec les boissons et facilitant les procédures d'assainissement.
- **Compatible avec une grande variété de boissons** incluant les jus, les thés glacés, les limonades, les boissons aux fruits, les eaux aromatisées et autres boissons froides non gazeuses.
- **Présentation des boissons orientée vers la clientèle** mettant en valeur les boissons colorées et attirant l'attention dans les environnements de libre-service et de service assisté.
- **Disposition simple des commandes** favorisant une utilisation quotidienne facile et une formation simplifiée du personnel.

NORIOTA

www.noriota.ca | support@noriota.ca | 1-877-NORIOTA

# NORIOTA

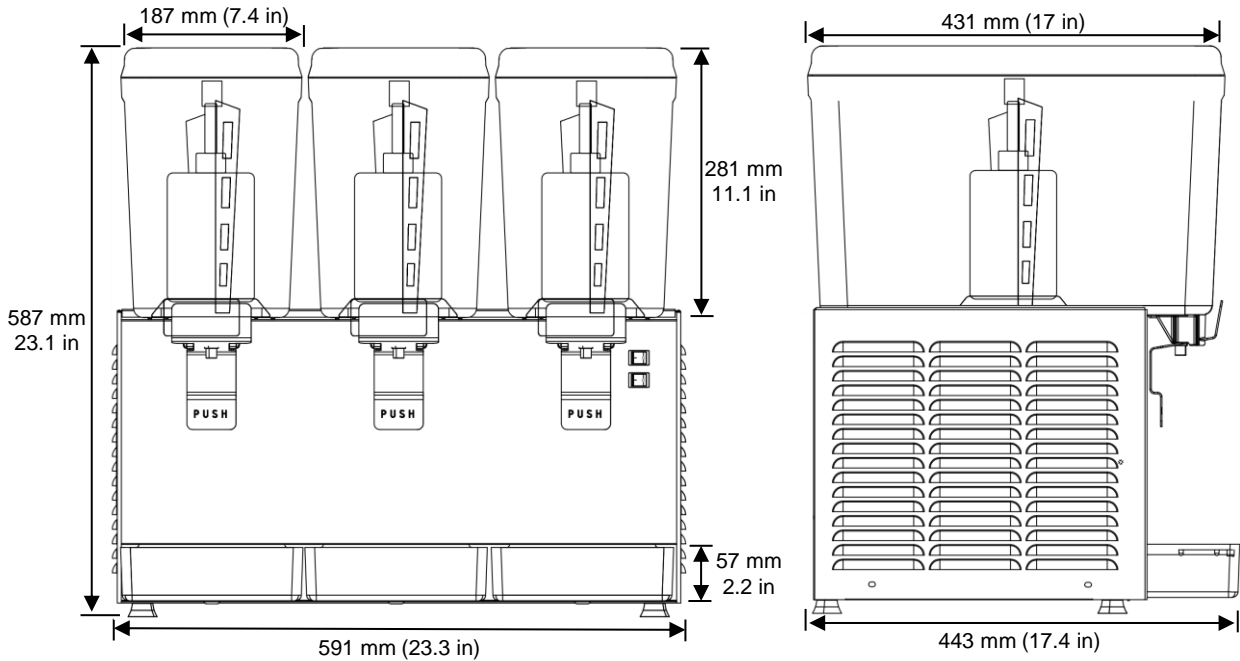

NBD3SS DISTRIBUTEUR DE BOISSONS RÉFRIGÉRÉES, TROIS CUVES

<b>N° de modèle</b>	<b>NBD3SS</b>
<b>Nombre de cuves</b>	3
<b>Nombre de robinets de distribution</b>	3
<b>Matériau des cuves</b>	Polycarbonate
<b>Construction extérieure</b>	Panneaux avant et latéraux en acier inoxydable, plateau d'égouttement en plastique, grille du plateau d'égouttement en acier inoxydable
<b>Capacité des cuves</b>	12 L (3,2 gal) chacune
<b>Capacité totale de boissons</b>	36 L (9,5 gal)
<b>Nombre approximatif de portions par remplissage</b>	34 portions de 355 mL (12 oz) par cuve 101 portions de 355 mL (12 oz) au total
<b>Types de boissons recommandés</b>	Boissons prémélangées froides non gazeuses
<b>Réfrigérant</b>	R134a
<b>Charge de réfrigérant</b>	325 g (11,47 oz)
<b>Alimentation électrique</b>	120 V / 60 Hz / 1 Ph
<b>Courant nominal</b>	6,0 A
<b>Consommation électrique</b>	510 W
<b>Puissance du compresseur</b>	1/3 HP
<b>Type de fiche</b>	NEMA 5-15P
<b>Plage de température ambiante recommandée pour le fonctionnement</b>	15 °C à 25 °C (59 °F à 77 °F)
<b>Type d'installation</b>	Installation sur comptoir
<b>Dégagement minimal d'installation</b>	20 cm (8 po) sur les côtés et à l'arrière
<b>Dimensions de l'appareil</b>	60,6 x 44,3 x 58,7 cm (23,9 x 17,4 x 23,1 po)
<b>Poids de l'appareil</b>	36,9 kg (81,4 lb)
<b>Dimensions d'expédition</b>	63,0 x 48,2 x 68,0 cm (24,8 x 19,0 x 26,8 po)
<b>Poids d'expédition</b>	39,8 kg (87,8 lb)
<b>Garantie</b>	2 ans pièces et main-d'œuvre, 5 ans pièces du compresseur seulement