

NORIOTA



NMG18

CARACTÉRISTIQUES ET AVANTAGES

Façade entièrement soudée en acier inoxydable avec rebord arrondi : Construction commerciale durable conçue pour résister à une utilisation continue dans des environnements de cuisine exigeants.

Plaque de cuisson en acier doux Q235 de 1,6 cm (5/8 po) d'épaisseur : Offre une excellente rétention de chaleur et une performance de cuisson fiable pour une grande variété d'applications.

Brûleur en acier inoxydable en forme de U, 30 000 BTU/h : Fournit une puissance thermique fiable pour les applications de cuisson sur plaque dans des environnements commerciaux compacts.

Zone de cuisson unique de 30,5 cm (12 po) : Permet un contrôle simple et précis de la température pour des applications ciblées.

Commande manuelle indépendante avec veilleuse permanente : Assure un contrôle direct de la flamme avec un fonctionnement fiable et simple.

Joint de plaque soudés : Aident à réduire l'accumulation de graisse et facilitent le nettoyage quotidien.

Goulotte à graisse avant et bac de récupération amovible en acier inoxydable : Facilitent la gestion des graisses et le nettoyage régulier.

Dosseret arrière soudé en acier inoxydable avec protections latérales : Aide à contenir les éclaboussures et les débris dans la zone de cuisson.

Livré configuré pour le gaz naturel, convertible sur site au propane liquide (GPL) : Offre une flexibilité d'installation grâce aux composants de conversion inclus.

NMG18 PLAQUE À FRIRE À GAZ, COMMANDE MANUELLE, 1 BRÛLEUR, 18 PO

NORIOTA

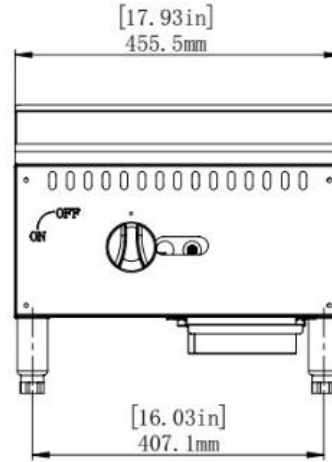
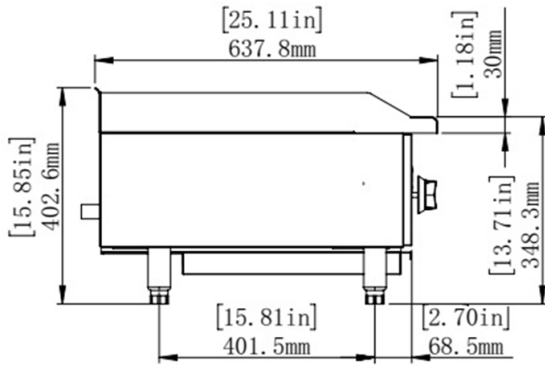

NMG18 PLAQUE À FRIRE À GAZ, COMMANDE MANUELLE, 1 BRÛLEUR, 18 PO

Données techniques

Type de gaz	Livré configuré pour le gaz naturel, convertible sur site au propane liquide (GPL) à l'aide des composants de conversion inclus
Raccordement au gaz	3/4 po NPT
Pression d'alimentation minimale	Gaz naturel : 4 po C.E., propane liquide : 10 po C.E.
Type de brûleur	Brûleur en acier inoxydable en forme de U
Puissance du brûleur	30 000 BTU/h par brûleur
Nombre de brûleurs	1
Puissance thermique totale	30 000 BTU/h au total
Type d'allumage	Veilleuse permanente
Commande du brûleur	Robinet de commande manuel indépendant pour chaque brûleur
Largeur de la zone de cuisson	45,2 cm (17,8 po)
Plaque de cuisson	Acier doux Q235, épaisseur de 1,6 cm (5/8 po)
Dimensions de la surface de cuisson (L x P)	45,2 x 48,2 cm (17,8 x 19 po)
Dosseret / protections latérales	Dosseret en acier inoxydable soudé, 7,6 cm (3 po) de hauteur, avec protections latérales
Goulotte à graisse	Goulotte à graisse avant, 7,6 cm (3 po) de largeur
Bac de récupération	Acier inoxydable amovible
Pieds	Pieds en acier inoxydable réglables de 10,2 à 12,7 cm (4 à 5 po)
Exigences de ventilation / évacuation	Pour usage commercial intérieur sous une hotte de ventilation approuvée conformément aux codes locaux
Dimensions de l'appareil (L x P x H)	45,6 x 63,8 x 40,3 cm (17,9 x 25,1 x 15,9 po)
Poids de l'appareil	44,5 kg (98,1 lb)
Dimensions d'expédition (L x P x H)	56,5 x 78,5 x 49,0 cm (22,2 x 30,9 x 19,3 po)
Poids d'expédition	59 kg (130,1 lb)
Garantie	2 ans pièces et main-d'œuvre
Comprend	Régulateur de gaz, (4) pieds réglables, bac de récupération amovible, trousse de conversion de gaz

NORIOTA

www.noriota.ca | support@noriota.ca | 1-877-NORIOTA

Mars 2026

Toutes les spécifications peuvent être modifiées sans préavis.